

## ЭКОНОМИКА ВОЙНЫ: УЧЕТ ВОЗМОЖНОСТИ НЕВОЗМОЖНОГО

Виталий Седнев



Мировой кризис 2007–2009 гг. подорвал веру экономистов в либеральные догмы. Да и правительства ведущих держав оказались прагматиками, а не либералами. Кто-то осторожнее, кто-то решительнее, все прибегли к масштабному государственному вмешательству в экономику, осуществляя антикризисные меры. Никто не надеялся, что «невидимая рука рынка» сама все устроит. Оказалось, что университетские учебники Economics не соответствуют практике экономической политики. Как заметил один из экономистов-либералов, главный урок мирового кризиса — государство, государство и еще раз государство. Очарование либеральной экономической доктрины пропало «при первом же шухере», что же будет дальше? По итогам мирового кризиса смена интеллектуальной моды очевидна. Мировоззрение экономистов стало более тревожным. Новая экономическая политика вырабатывается в парадигме ожидания будущего кризисов и потрясений. Нельзя не учитывать и возможность войн. Все чаще экономисты говорят о неэкономических факторах развития.

\*\*\*

Есть два состояния общества: состояние мира и состояние войны. Первое состояние считается «обычным», «нормальным», «правильным». Состояние войны принято рассматривать как особый чрезвычайный случай, как временное и противоестественное нарушение порядка жизни.

\*\*\*

В современном русском языке слово «Мир» объединяет разные понятия — «Вселенная» и «Состояние без войны». Если буквально идти за словом «Мир», Мироздание есть Невойна. Старинный русский язык сложнее, в нем было различие Мира и Мира. Слово «Миръ» означало состояние без войны. Для Вселенной было другое слово: «Міръ», также означало Общину, общество. С упрощением языка произошло упрощение мировосприятия.

В слове наших дней «Мир» — фактор войны вынесен за скобки. Война отделена от мировосприятия. Не потому ли так быстро теряется опыт

Великой войны? Никто не объяснил феномен возникновения тотальных мировых войн XX века. Будто такие войны были случайными событиями. Мы живем так, будто следующей тотальной войны не будет. На каких основаниях, кроме временной потери памяти, можно думать, что войны больше не будет?

\*\*\*

Классическая экономическая теория не универсальна, она создана для отдельного специфического состояния общества: «состояния мира». Homo Economicus — не герой, не солдат, не ополченец, не труженик тыла, не конструктор танка Т-34.

Формула экономического либерализма лучше всего выражена Адамом Смитом:

«Для того чтобы поднять государство с самой низкой ступени варварства до высшей ступени благосостояния, нужны лишь мир (!!!), легкие налоги и терпимое управление; **все остальное сделает естественный ход вещей**».

Адам Смит говорит, что его идеи действительны при условии мира, при условии отсутствия войн. Таким образом, Смит исключает из зоны действия классической либеральной доктрины значительные промежутки истории: время войн, время подготовки к войнам, послевоенное восстановление и вообще чрезвычайные обстоятельства, такие как революции, стихийные бедствия, мировые экономические кризисы. Как и мировые войны XX века, мировые кризисы типа Великой Депрессии или финансового кризиса XXI века пока не получили объяснения экономистов. Последователи Смита забыли невоенные ограничения, поверив в универсальную силу доктрины «невидимой руки рынка», поверив в то, что восторгается «естественный ход вещей». Естественный ход вещей не восторжествовал.

Рождение классической либеральной доктрины не случайно совпало с рождением другой уто-

пии — утопии Вечного мира Канта. В возрасте 71 года Иммануил Кант создал трактат «К вечному миру». Кант написал философско-политический проект международного договора, ведущего к прекращению войн. По Канту у человечества есть лишь две альтернативы — либо покончить с войной, либо обрести «вечный мир» на всемирном кладбище человечества после истребительной войны. Экономическая теория тесно связана с утопией Вечного мира. Экономисты верят, что войны случайны, и каждая из них — последняя. Мы же в XXI веке не можем не учитывать угрозы новых войн.

\*\*\*

Нам важен опыт экономической политики в чрезвычайных обстоятельствах. Нам важен опыт решения сверхзадач. Если оставить «Богатство народов» Адама Смита — мирному времени, для немирного времени интерес представляет «Военная экономика СССР» Николая Вознесенского. В годы войны Вознесенский был первым заместителем Председателя Совета народных комиссаров СССР, одновременно в декабре 1942 года Вознесенский возглавил Госплан. Данные полномочия и политический статус пер-

вого зама Сталина по правительству (СНК) по сути превратили Вознесенского в командующего экономическим фронтом. Николай Алексеевич Вознесенский вместе с А.Н. Косыгиным, Д.Ф. Устиновым и другими соратниками организовывал переброску промышленности на Восток, строительство новой советской промышленности, превзошедшей промышленную мощь Германии и той части Европы, которая находилась под немцами.

За книгу «Военная экономика СССР» Вознесенский был награжден Сталинской премией<sup>1</sup>. Интерес представляет не только описание экономической политики в годы войны. Там заложены идеи, идущие дальше, в беспокойные времена будущего. Понятие «Военная экономика» — шире, нежели сугубо военное производство вооружений и снаряжения для фронта. Строго говоря, в годы войны в СССР не было «невоенной экономики». «Военная экономика» — это модель тотально мобилизованного общества, Вознесенский дает рецепты мобилизации и делится опытом управления в условиях мобилизации. Если Адам Смит — экономист-теоретик, Вознесенский — один из самых успешных экономистов-практиков в мировой истории. Будучи экономистом-практиком, в послевоенные годы

Вознесенский задумывался об освобождении экономики, о переводе на мирные рельсы развития. Вознесенским была инициирована дискуссия о действии закона стоимости при социализме, которая могла бы привести к выработке нового курса успешного экономического развития СССР в послевоенные десятилетия. К сожалению, экономическая дискуссия была прервана очередной волной репрессий.

Вознесенский погиб в 1950 г. по т.н. «ленинградскому делу». В то время некоторые люди прочили Николая Вознесенского в преемники Сталина, что, возможно, и спровоцировало силовиков на расправу.

По воспоминаниям современников, Сталин еще долго говорил: «Загубили мы Вознесенского....»

\*\*\*

До сих пор экономическая победа СССР в ходе войны кажется чудом. Если ограничиться рациональным расчетом, Советский Союз должен был проиграть. Если ограничиться рациональными аргументами, шансов не было.

Во-первых, технологическое отставание на старте. К началу войны мы не успевали перевооружить армию. Военно-экономическая гонка

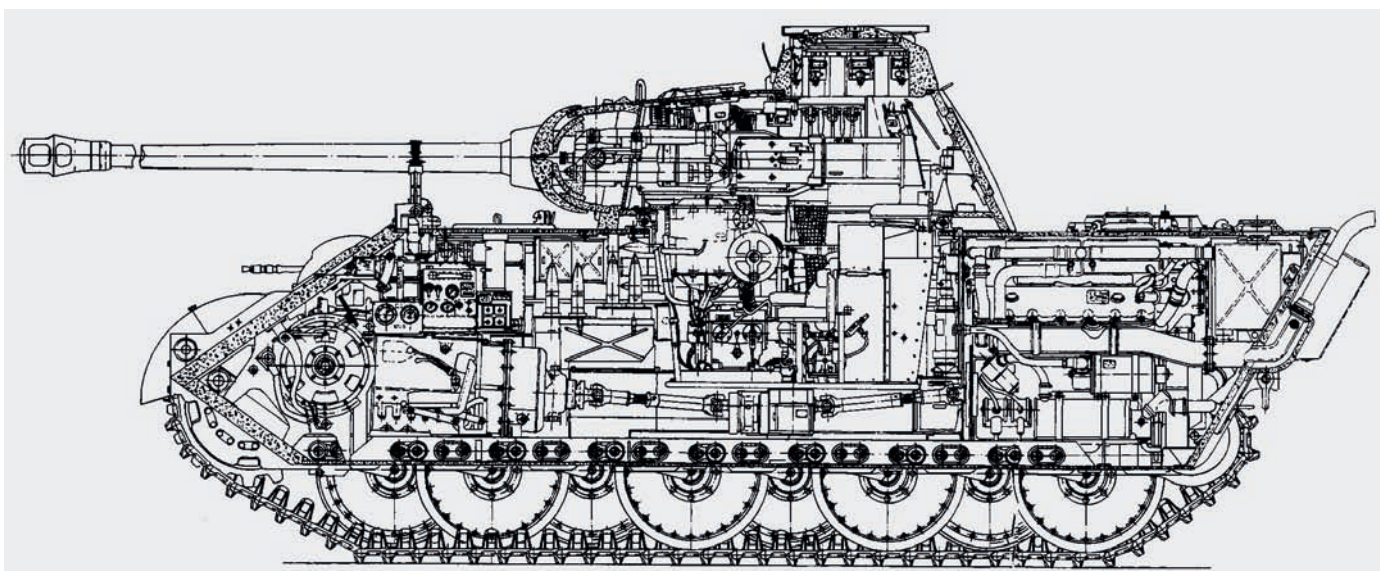

Компоновка немецкого танка Pz-V «Пантера». Схема

<sup>1</sup>Вознесенский Н. Военная экономика СССР в период Отечественной войны. М., 1944.

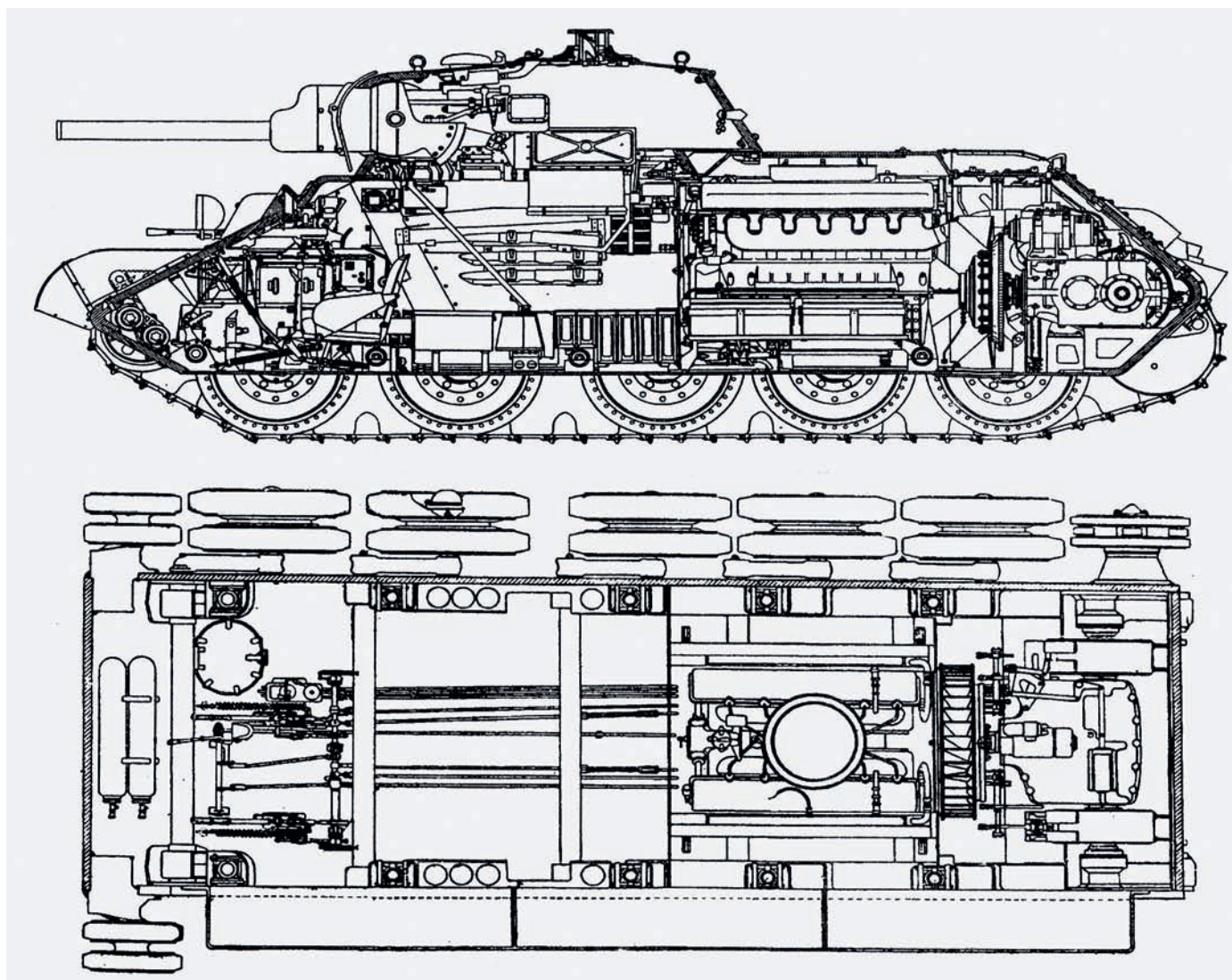

Компоновка советского танка Т-34 образца 1940 г. Схема

СССР и Германии началась задолго до 22 июня 1941 года. За десятилетие форсированной индустриализации (две первые пятилетки) Советский Союз практически с нуля создал новые отрасли промышленности: авиационную, тракторную, автомобильную, химическую, инструментальную, которые затем должны были стать базой для перевооружения Красной Армии. Главной задачей третьей пятилетки (1938–1942) было перевооружение армии и флота. Только с 1939 года в армию стало поступать оружие нового поколения: танки Т-34 и КВ, реактивные установки залпового огня БМ-13 («Катюша»), самозарядная винтовка Ф. Токарева (СВТ-40).

Новые истребители МиГ-3 стали поступать только в 1940 году.

Во-вторых, в начале войны совокупный промышленный потенциал СССР значительно уступал рейху. На Германию работала промышленность многих стран Европы. Вместе они производили угля, металла, электроэнергии, станочного оборудования в 1,5–3 раза больше, чем СССР. Превосходство промышленного потенциала определяло и перевес Германии в вооружении на старте войны (по количеству танков, самолетов, орудий примерно в 2 раза) по сравнению с Советским Союзом.<sup>1</sup>

В-третьих, в самом начале войны вермахт захватил наиболее раз-

витые промышленные районы на западе СССР, которые производили больше половины промышленной продукции страны.

Трех вышеперечисленных обстоятельств было достаточно для экономической катастрофы СССР и поражения в войне. Вопрос состоит в следующем. Включение каких неизвестных ресурсов позволило совершить невероятный экономический форсаж, благодаря которому мы в ходе войны превзошли Германию экономической и технологической мощью?

В данном вопросе иногда предлагают слишком простое объяснение, дескать, исход войны предрешили поставки по ленд-лизу.

<sup>1</sup> Народное хозяйство СССР за 70 лет. Юбилейный статистический ежегодник. М.: Финансы и статистика, 1987.

Помощь союзников была значительной, но не определяющей. Необходимо сравнить ресурсы ленд-лиза с объемом собственного производства. Доля поставок вооружения союзниками в общем объеме составила: по танкам — 16%, самолетам — 15,3%, зенитной артиллерии — 18,4%, металлорежущим станкам — 23,1%, паровозам — 42,1%, автомобилям — 66,1%. Помощь союзников не сыграла главную роль в победе. Основная помощь союзников стала поступать с большим опозданием только в 1943-м и 1944-м после коренного перелома на фронтах. К этому моменту проблему массированного перевооружения армии на новой технологической основе СССР решил самостоятельно<sup>1</sup>.

Вопрос остается открытым. Какая сила обеспечила опережающее развитие советской промышленности в разгар войны, несмотря на невосполнимые людские и экономические потери? В рамках обычной экономической теории объяснения нет.

Для объяснения мы вынуждены включить такой ресурс, как «особое состояние людей». Этот несчетный неэкономический ресурс можно назвать — степень мобилизации народа, определяющая способность к сверхусилию.

Только сверхусилием можно объяснить успешную эвакуацию промышленности на Восток. Эта операция не имеет аналогов в мировой истории. История великого перемещения на Восток полна примеров героизма советских людей. Вывозилось оборудование под бомбами, под артиллерийским огнем, далее транспортировка за тысячи километров, далее установка, наладка и запуск завода почти на пустом месте. Что не успевали вывезти, уничтожали, и это тоже экономика войны. Весь путь эвакуации оборудования занимал, как правило, 1,5—2 месяца. Надо представить этот путь, чтобы оценить его «невозможность» в обычной логике действий. Было перебазировано 1523 предприятия, за считанные месяцы на Востоке были созданы новые промышленные районы, без которых вряд

ли пришла бы победа в переломных битвах под Сталинградом и на Курской дуге. В связи с переброской предприятий шла великая миграция гражданского населения. В новые промышленные районы перемещено около 25 млн человек. Слова «Все для фронта, все для победы» не были только лозунгом, они стали экономическим законом. **Труд на военном предприятии приравнивался к службе в действующей армии.** Степень мобилизации на военных предприятиях была такой же, как на фронтах. Фронт и тыл были объединены единой целью — победить врага.

*А.А. Маниковский, руководитель Главного артиллерийского управления русской армии в войне 1914–1917 годов, в своей книге сделал весьма поучительное заявление об уроках организации военного производства в России в период Первой мировой войны. Он писал: «Из целого ряда приведённых выше документов несомненно явствует, что о необходимости готовить боевые припасы во время самой войны спохватились лишь после её объявления. В этом был наш главный грех и наше главное несчастье: мы предполагали, что современную войну можно вести только за счёт заготовленных в мирное время запасов. А поэтому и не заботились в должной мере о развитии наших заводов, казённых и частных, и не составили плана технической (заводской) мобилизации. В результате уже во время войны нам пришлось прибегать к ряду спешных и малоцелесообразных импровизаций».*

*Из книги Н. Вознесенского «Военная экономика СССР»*

Призывы в армию и формирование народного ополчения обостряли проблему трудовых ресурсов. Рабочие места мужчин занимали женщины и подростки. Только во втором полугодии 1942 г. на произ-

водство пришли 500 тысяч домохозяйек. Доля женщин в общей численности рабочих и служащих достигла в 1942 г. 53% против 39% в 1939 г.

Только сверхусилием народа можно объяснить масштабы нового промышленного строительства, развернувшегося одновременно с эвакуацией. Предприятия строились на новой технологической основе. Уже в 1942 г. в восточных районах стали давать металл 20 новых электропечей, 9 прокатных станов, были пущены Челябинская и Кирово-Чепецкая ТЭЦ, Карагандинская ГРЭС и другие крупные предприятия. На этой основе росло производство военной техники — самолетов, танков, орудий и другого вооружения<sup>2</sup>.

К концу 1942 г. Советский Союз уже имел слаженное и быстро растущее военное хозяйство.

Производство промышленной продукции по отношению к довоенному, 1940 г. составило: в 1941 — 98%, в 1942 — 77%, в 1943 — 90%, в 1944 — 104%. Самое большое падение было в 1942 г. (на 23%), но уже в следующем, 1943 г. начался рост, а в 1944 г. был превзойден довоенный уровень. В 1942–1944 гг. советская промышленность выпускала ежемесячно более 2 тысяч танков (70 танков в день), тогда как Германия даже в период самого высокого подъема производства танков — в мае 1944 г. произвела 1450 танков.

В 1942 г. (год самого глубокого падения промышленного производства) СССР по производству основных видов вооружения сравнивался с Германией, к концу войны мы превзошли Германию в 3–4 раза.

Советская военная экономика «задавила» германскую экономику, которая была очень сильной. В тотальной войне поле боя охватывает все. Нет отдельно войны и экономики. Если в день «выгорают» 70 танков, победит тот, кто сможет восполнить в день 70 танков и экипажей.

Опыт сверхусилия в годы Великой Отечественной войны пригодится в нынешней исторической ситуации. Наша страна столкнулась с вызовами, похожими на вызовы большой войны, только «растянутыми во времени» на

<sup>1</sup> Бутенина Н. Ленд-лиз: Сколько же мы должны? // Мир истории. 2002.

<sup>2</sup> Народ и война. 50 лет Великой Победы. СПб.: Петрополис, 1996. С. 129.

## ОБЩЕСТВО

20 лет. Растянутость во времени снижает чувство опасности, но не снижает угрозы.

Во-первых, в последние 20 лет наша страна несет потери населения, сравнимые с потерями в большой войне. Население России сокращается, как ни в какой другой стране мира. С 1992 года нашего народа убыло на 7 миллионов человек. Если бы не мигранты, общие потери превысили бы 12 миллионов. По последнему прогнозу ООН к 2050 году в России останется 116 миллионов человек вместо сегодняшних 142 миллионов. То есть мы потеряем еще 26 миллионов душ. Потеря людей неминуемо приведет к опустению обширных регионов и к утрате территорий России. С 2010 года за Уралом остается менее 30 миллионов наших граждан. Во-вторых, разруха и нарастающее технологическое отставание. Износ основных фондов достигает в ряде отраслей критически опасных уровней: в угольной и горнодобывающей промышленности — 80–90%, в электро- и теплоэнергетике — 46%, в жилищно-коммунальном комплексе — 40%. В области нефтепереработки — 80%, на химических заводах — 60–100%, на атомных станциях — 60–80%. Средний возраст оборудова-

ния в РФ — 21,5 год, по сравнению

*У русских действительно есть чему поучиться.*

*Адольф Гитлер  
9 января 1945 года  
в разговоре с Гудерианом*

с 9,8 годами в СССР (в 1990 году) или 9 годами в нынешних развитых странах мира. Катастрофа на Саяно-Шушенской ГЭС в 2009 году — символ деградации производственного потенциала, созданного еще в советское время. Новой промышленности за последние 20 лет так не создано. Советский производственный и инфраструктурный потенциал израсходуется в ближайшие 10 лет, что будет потом? Деиндустриализация. Последствием деиндустриализации будет потеря независимости. Чтобы избежать неблагоприятного сценария, России надо заимствовать опыт своего союзника Казахстана. В 2010 году Казахстан приступил к новой индустриализации, Казахстан использует доходы от продажи сырья для финансирования строительства новейших предприятий обрабатывающего сектора экономики.

России, вместо болтовни о «модернизации», необходим четкий государственный план промышленного рывка на ближайшие 10 лет. Больше шансов, скорее всего, не будет.

В-третьих, идет явное стратегическое ослабление позиций России в мире, что увеличивает вероятность стать первой жертвой новой большой войны. Располагая 30% всех природных богатств мира, Россия производит немногим больше 1% мирового валового продукта. В условиях беспощадной схватки за ресурсы, которой грозит обернуться XXI век, шансов на сколь-нибудь длительное существование в нынешнем виде у нашей страны нет.

Стечение вышеперечисленных обстоятельств вводит нас в такое пике падения, из которого нет выхода в рамках существующего тренда развития. Образовалось сочетание проблем, для решения которых требуется такое количество денег, которых нет, и очень много времени, которого не отпущено историей. Ничего не остается, как попытаться сломать неблагоприятный тренд.

Вызовы XXI века напоминают вызовы Великой Отечественной войны. С ними невозможно справиться

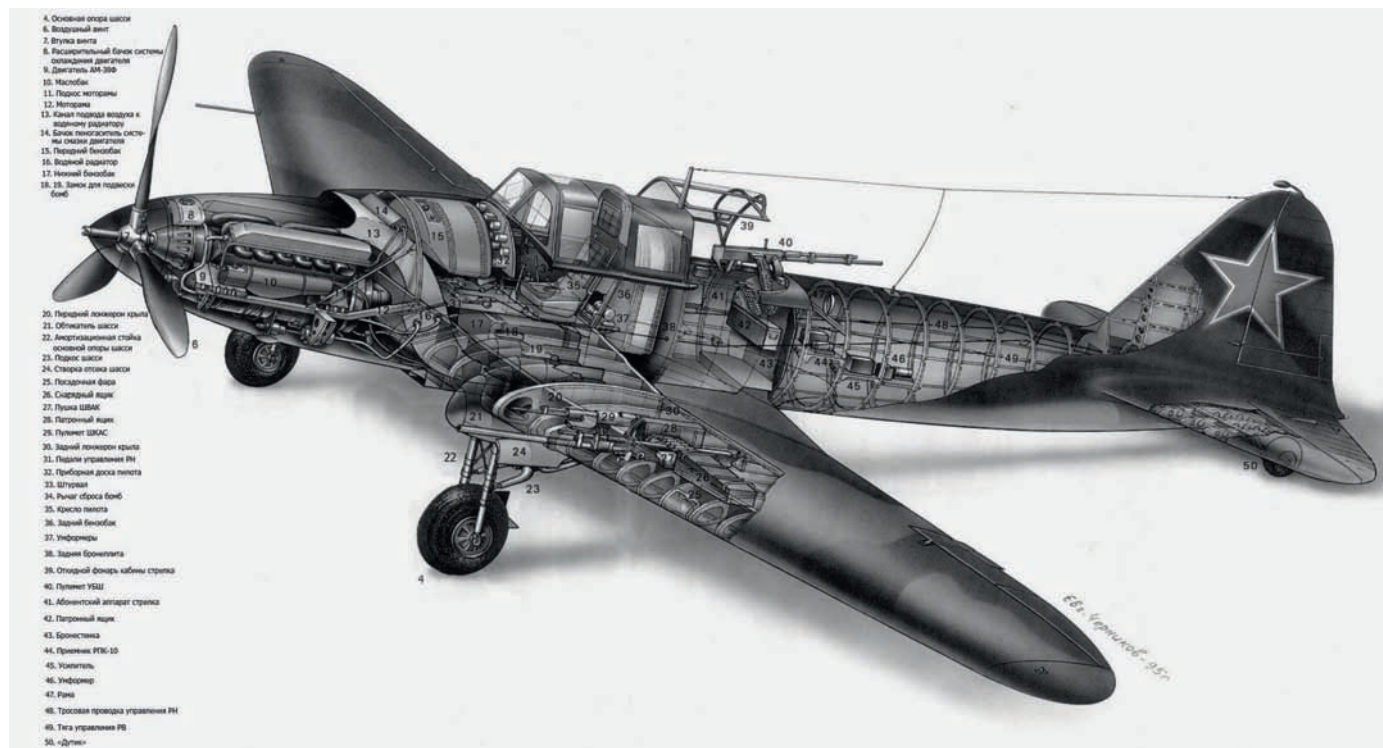

Компоновка советского штурмовика ИЛ-2. Схема

в «обычном режиме», без сверхусилия. В рамках парадигмы «естественного хода вещей» (по Адаму Смиту) мы обречены. Шанс появится в рамках идеологии прорыва. Придется вспомнить о таком экономическом инструменте, как мобилизационный план. Не получится модернизации без мобилизации.

После развала СССР постсоветские элиты до сих пор боятся самого термина «экономическое планирование». В ближайшее время придется вспомнить и слово и дело. В прошедшие 20 лет мы пытались развиваться без государственного целеполагания, без стратегии и расчета национальных ресурсов. Отсутствие плана не привело к «автоматическому расцвету». Первый шаг для мобилизации: государственное целеполагание. Государство, не имеющее стратегической цели, уходит, становясь жертвой коррупции и внешних сил. Какова цель существования государства «Российская Федерация» в XXI веке? Из ответа на этот неэкономический вопрос родится будущая модель экономической политики. Экономический успех происходит из метаэкономической сферы целеполагания. Если у государства нет цели существования, ни рынок, ни план не обеспечивают развития.

Есть время мира, есть время войны. Есть время Смита, есть время Вознесенского. «Военная экономика» Вознесенского (1944) нам так же важна, как «Богатство народов» Смита (1776). Выбор между экономическими доктринами определяется тем, как мы определим наше время: как мирное или как предвоенное. Есть время Смита, и есть время Вознесенского.

Вот вопросы, выходящие за рамки экономики мирного времени. Вот вопросы экономики войны, на которые нам необходимо ответить в 2010 году:

- Как определить нынешнее состояние России. Это «нормальное», «приемлемое» состояние, или это чрезвычайное состояние похуже, на состояние войны или подготовки к войне?

- Способен ли наш народ к такой степени мобилизации в ближайшее десятилетие 2010–2020, каковая была достигнута нашим народом в годы Великой Отечественной войны?



На заводе боеприпасов. Москва, осень 1941 г. Фото А. Устинова

- Какая жизнь является настоящей: обычная жизнь в обычных обстоятельствах или жизнь в сверхусилии?

*К 1943 году СССР по выпуску вооружений сравнялся с Европой, а к 1944 году заметно превосходил противника в производстве военной техники, как по количеству, так и по качеству.*

*За всю войну советская экономика поставила своим войскам (для сравнения, в скобках производство Германии и ее сателлитов): минометов — 347,9 тыс. шт. (68 тыс.), орудий — 188,1 тыс. (102,1 тыс.), танков и САУ — 95,099 тыс. (53,8 тыс.), боевых самолетов — 108,028 тыс. (78,9 тыс.), пулеметов — 1515,9 тыс. (1048,5).*

Экономическое сознание по природе пацифистское. «Состояние невоины» экономисты считают правоустанавливающим и законообразующим. Война рассматривается экономистами как временное состояние, случайный «вывих» в поступательном развитии.

В народном понимании война — «эпохозаконодательствующий момент». В народе принято деление времени: «до войны» и «после войны». Еще есть те, кто помнят Великую войну, для них война — водораздел. Война «делит время» на разные эпохи. Война в корне меняет жизнь.

Экономисты не почитают Гераклита Эфесского.

Народному пониманию ближе Гераклит с его идеей:

*Война — отец всех, царь всех: одних она объявляет богами, других — людьми, одних творит рабами, других — свободными<sup>1</sup>.*

Кем сделает русских ожидание предстоящей войны — рабами, или свободными, или богами? Героями или гастарбайтерами у передовых народов?

В состоянии мира люди — одни, в состоянии войны — другие. Одни и те же люди. В состоянии мира экономика одна, в состоянии войны — другая, одна и та же экономика. Что в состоянии мира невозможно, в состоянии войны становится планом и выполняется.

Важно 9 мая 2010 года, как мы определим для себя состояние страны: мирное, предвоенное или военное.

á

<sup>1</sup> Фрагменты ранних греческих философов. М.: Наука, 1989. Фр. 53 DK.