

МИХАИЛ СМИРНОВ

Год русской государственности

От Рюрика до современных президентов и далее

В исторической памяти народа Российской Федерации 2012 год надолго останется уже потому, что в нем совместились и очередная «круглая» годовщина государственности России, и вызовы новейшего времени, с которыми она сталкивается в лице пред- и поствыборных политических дискурсов.

Что год грядущий нам готовит?

В 2012 году исполняется 1150 лет событию, которое, согласно «Повести временных лет», положило начало русской государственности. Речь идет о легендарном вокняжении *руси* на землях европейского Востока. Согласно летописи, оно совершилось по призыву ряда племен фино-угорского и славянского языков, населявших эти земли, именно в 862 году по Р. Х. И вот 1149 лет спустя своим указом от 3 февраля 2011 года Президент РФ объявил о праздновании в 2012 году «1150-летия зарождения российской государственности».

Практически сразу формулировка указа вызвала недоумение в том, что касается слов «зарождения» и «российской». Еще свежо было впечатление от новогоднего телеобращения главы государства от 31 декабря 2010 года, в котором он заявил, что «Россия — мо-

лодая страна... в наступающем году ей исполнится только 20 лет». То, что это была не оговорка и не случайный пункт исторических представлений президента, подтверждает и текст его новогоднего обращения 31 декабря 2011 года, где он так же, как и годом ранее, утверждал, что «ровно 20 лет назад мы первый раз встречали Новый год в стране с именем Россия». Возникает вопрос: если России только «двадцать лет», — а в указе речь идет именно о *российской* государственности, то есть о государственности Российской Федерации, что Д. А. Медведев еще раз подчеркнул на встрече с историками и на совместном заседании советов по науке и образованию и по культуре во Владимире 22 июля 2011 года, — то какое отношение имеет *эта* государственность к тому, что зародилось в 862 году, а именно — к *русской* государственности, государственности *руси*, которая, как всем должно быть известно, была, есть и будет навсегда государственностью России по определению? К сожалению, ни Д. А. Медведев, выпустивший этот указ, ни его администрация, этот указ готовившая, за прошедший год так и не дали ясного ответа на этот естественный вопрос. Люди, сведущие в русской истории, со смущением почувствовали, что в речи и в сознании Президента РФ происходит как будто бы некое «удвоение» России.

Не стоит, наверное, далеко искать ответа на поставленный выше вопрос. Подобные алогизмы вполне ожидаемы и даже неизбежны в той ситуации, в которой пребывает сегодня историческое самосознание почти всех граждан РФ. На наш взгляд, одной из важнейших проблем в сфере общественного сознания, кроме всего прочего, остается проблема раздробленности, несвязности, как говорят в народе — «расхристанности», прежде всего именно

Центральной темой в сфере консолидации исторического сознания является проблема *единства русской истории*

исторического самосознания. Что, собственно, Д. А. Медведев и продемонстрировал на личном примере. В его сознании точно так же, как и в сознании подавляющего большинства граждан РФ, различные этапы, периоды, эпохи русской истории остаются несвязанными.

Положение это стало настолько привычным, что позволило, например, чиновнику от науки, директору ИНИОН Ю. С. Пивоварову заявлять: «Если же говорить серьезно — историю с историей примирить невозможно. Примирить дореволюционную, советскую и современную Россию — тоже». Так говорит человек, которому доверено нести слово исторического просвещения к гражданам РФ по телеканалу «Россия К» (бывший телеканал «Культура»). Чего же требовать от остальных, обывателей—потребителей подобного рода просвещения?

Значение вопроса о *консолидации*, о формировании *целостного* исторического самосознания наших граждан трудно переоценить. Во-первых, отсутствие его решения нравственно разлагает как официальное (чинов-

ничье и научное), так и обывательское историческое самосознание. Идентичность — и персональная, и коллективная, которая наиболее тесно связана с общей исторической памятью народа, — все время находится под давлением угрозы полного исчезновения.

С другой стороны, и с теоретической, и с практической точек зрения совершенно очевидно, что без консенсуса общества по поводу своей истории невозможно продуктивное развитие

этого общества, невозможно даже решение задач социально-экономического плана, не говоря уже об общественном просвещении и нравственности. В частности, правоведы вполне согласятся с тем, что задачу развития правосознания в

нашем обществе невозможно решить без консолидации его исторического самосознания, так как только она обеспечивает представление об исторической преемственности, имеющее ключевое, фундаментальное значение для укоренения и развития в обществе самой идеи права.

Найти подходы к решению этой проблемы не так просто. Наверное, здесь возможны и должны быть озвучены разные стратегии. Но на наш взгляд, центральной темой в сфере консолидации исторического сознания является проблема *единства русской истории*, то есть развитие представлений о непрерывности смыслового и содержательного ее развития. Именно концептуальное осмысление единства русской истории на должном научно-историческом, философском и богословском уровнях, с учетом всего комплекса современных обстоятельств, является ключом к решению задачи повышения уровня консолидации исторического сознания в нашем обществе. Другие подходы, как нам кажется, будут здесь менее эффективны. Их недостаток в том, что они или вуалируют

проблему, или обходят ее, или попросту игнорируют.

Какие же концептуальные подходы к теме единства русской истории нужно избрать с таким расчетом, чтобы они имели высокую общественную эффективность, были ясны и понятны для общества и приобрели в его мнении высокую значимость? Нам кажется, что единственно правильным будет обращение к истории русской государственности. Ее непрерывность в течение одиннадцати с половиной веков является осью, стержнем единства нашей истории. Само сознание, что ты живешь в государстве с 1150-летней историей, на что до сих пор обращается мало внимания, способно стать центром развития гражданского исторического самосознания, объединяющим, стягивающим его в определенную целостность.

Все было бы хорошо, если бы не одно «но». Представление о целостности русской истории, о единстве истории русской государственности требует четкости в отношении таких понятий, как «Россия» и «русское государство». Сегодня такого общепринятого понимания нет. Более того, мы живем в окружении массы «налезающих» друг на друга противоречивых трактовок этих понятий. Без преувеличения, такого безобразия в понимании своей страны и государства никогда еще не было в нашем народе. Суть же проблемы видится в нагромождении тех мифических по содержанию и характеру историко-политических клише («распад СССР», «суверенитет России», «независимые государства» и т. п.), которые возникли в смутное время 1990—1992 годов.

Точнее, проблема состоит в том, что эти бесфактурные метафоры вошли в широкий оборот, обрели статус общего места и закрепились в языке делопроизводства и, следовательно, в официальных документах, но так и не стали предметом научно-исторической и философской рефлексии. На

наш взгляд, при их рождении возобладала даже не политическая целесообразность, а практически не скрываемая политическая амбиция, черпавшая аргументы для своей легитимации в очень узком, одностороннем и тенденциозном (негативистском) понимании многовековой русской истории. При таком подходе и речи быть не могло не то что о каком-то целостном понимании последней, но и о русской истории как таковой.

Простой пример. В Конституции РФ 1993 года записано, что «Российская Федерация—Россия есть демократическое федеративное... [и т. д.] государство» и что «Наименования Российская Федерация и Россия равнозначны» (раздел 1, гл. 1, ст. 1, пп. 1 и 2). На каком основании Российской Федерации, возникшей из политического преобразования РСФСР, было присвоено имя «Россия» — до сих пор остается непонятным. Более того, даже документальная история этого отождествления остается по-прежнему совершенно неисследованной. Важнейший для исторического самосознания граждан РФ вопрос пребывает в тени «само собой разумеющихся подразумеваний», являясь, по сути дела, настоящим политическим предрассудком. Да, да, именно так: в основе действующей Конституции РФ лежит политический предрассудок!

Можно было бы сослаться на сложившуюся в культурной среде СССР неофициальную традицию словоупотребления, отождествлявшую РСФСР и Россию. Но при этом не следует забывать, что в Советском Союзе слово «Россия» *никогда* официально не употреблялось для обозначения РСФСР, на основе которой возникла современная РФ. И напротив, в понимании внешнего мира именно Советский Союз был преемником России — Российской империи. Этот подход сохранял свою отнюдь не метафорическую силу и до декабря 1991 года, а на уровне

обыденного сознания иностранцев существует и по сию пору. Короче говоря, вопрос о том, *что* же на самом деле «распалось» в декабре 1991 года, не лишен смысла, хотя смысл этот за нагромождением устоявшихся политических предрассудков и терминологических клише давно уже далеко не очевиден.

Здесь мы подходим к самой сердцевине вопроса об объективном единстве русской истории и целостном ее понимании: существует ли как разумно мыслимое первое, и возможно ли как следствие из первого второе? Разные стратегии этого поиска дают нам прямо противоположные результаты.

Негативный — если мы продолжаем считать, что в 1991 году «распался СССР» и распался на несколько составлявших его самодостаточных «независимых государств», одним из которых была РФ. Этот путь влечет за собой неразрешимые противоречия и игнорируемые безответные вопросы типа «куда при этом делась Россия?» (то, что Росфедерации тогда волюнтаристски присвоили имя «Россия», не дает логического разрешения ситуации, напротив — делает ее безысходной).

Позитивный результат получается в случае, если исходить из того, что в 1991 году произошел (-ло) не «распад СССР», а расчленение единой России. И что разделена она была не по каким-то мифическим границам «независимых государств», а по внутренним административным границам того самого Русского государства, 1150-летнее существование которого мы и собираемся отметить в 2012 году, и что означенные границы имеют смысл только в рамках единства и целостности этого государства, а вне этих рамок никакого функционального значения иметь не могут.

В первом случае увидеть смысл, а главное — предмет 1150-летия, можно лишь в случае, если в телеологическом ключе или в духе Гегеля внушать себе и

миру, что абсолютной, то есть высшей и конечной, целью легендарного события 862 года — вокняжения *руси* на востоке Европы — было именно образование Российской Федерации по прошествии 1130 лет. Во втором случае (расчленение страны в 1991 году между «удельными князьками», в очередной раз потерявшими над собой власть «Великого Князя») мы прямо признаем и утверждаем, что государственность России, то есть русская государственность, и сегодня продолжает свое историческое бытие — хотя и в особом, но далеко не новом для нее режиме раздробленности.

Всякий народ удерживается как целое общностью самосознания. Эта общность подразумевает высокий уровень консолидации представлений, составляющих основы последнего. Обеспечивать и поддерживать этот уровень могут разные факторы, например «образ врага». Но чаще всего и продуктивнее всего в этой роли выступает историческое самосознание, так называемая историческая память, которая лежит в основе коллективной самоидентификации. Проблема состоит в том, что историю РФ нельзя рассматривать вне контекста всей истории России, понимаемой в свою очередь в качестве производной от исторического целого русской государственности. В противном случае — иллюзорной, мнимой «самостийностью» история РФ заводится в тупик, так как перестает объяснять, какое отношение к ней имеют такие, например, знаковые события русской истории, как Полтавское сражение, героическая защита Брестской крепости, старт мировой космической эры с космодрома Байконур и многие, многие другие, происходившие не на территориях Российской Федерации и с участием не ее (или не только ее) уроженцев.

Сомнения в обоснованности именовании Российской Федерации Россией носят не только логический, но и исто-

рический характер. Мы можем представить себе Россию без Камчатского, Чукотского и некоторых других отдаленных восточных и южных (Туркмении, Таджикистана и др.) ее краев потому, что таков исторический прецедент: когда-то так и было — *уже* была Россия, но в ней *еще* не было этих краев. То есть мы можем представить себе границу русской государственности на востоке и юго-востоке по Уральскому хребту или даже Зауралью и по Уралу-реке (Яику). Но вот представить, что Россией может называться нечто, не включающее в себя Малую и Белую части России, просто невозможно.

Ведь тогда разваливается само реально-историческое, если хотите, историко-генетическое определение России как явления, в своем историческом становлении опиравшегося как раз на неразрывное единство Малой, Белой и большой (Великой) частей. И здесь нелишне будет также упомянуть довольно известное уже мнение о том, что и сами-то наименования «Малой» и «Великой» частей России не являются самоназваниями; они суть внешние, бюрократические обозначения цареградских канцелярий, которые и в самой-то России вошли в оборот только по соображению удобства и только при определенных исторических обстоятельствах и определенных политических условиях.

Точно так же и факт наличия, например, современного государства Украина иллюстрирует невозможность существования такового государства как нерусского — поскольку оно приняло свое название в развитие того факта, что украинцами в России всегда назывались крайние (пограничные) земли *именно* России, русского государства, а не какого-либо иного (в этом случае прямо говорили о «польских украинцах» или о «немецких украинцах»). И представить себе, что окраинные земли России не являются собственно Россией, невоз-

можно ни логически, ни исторически. Как невозможно, следовательно, представить себе и некую «Россию» без этих земель.

При этом с очевидностью верно и обратное: Украина — не Россия, она только *часть* России. И строго говоря, если оставаться в рамках филологической, исторической и просто формальной логики (а как иначе?), современная Украина должна была бы официально именоваться Украиной России или Русской Украиной, и, следовательно, население ее иначе как русскими именоваться не может.

Все сказанное выше подводит к мысли, что в 1991 году распался вовсе не Советский Союз; канула в небытие (откуда, собственно, она и появилась) *химера* СССР как государственно-политического объединения сугубо *национальных* республик. Испустила дух, полностью исчерпав за 70 лет свой конъюнктурный потенциал политической целесообразности и доказав свою принципиальную несостоятельность удержать единство России, химерическая система государственного союза таких республик. Но, видит Бог, цена за избавление от того, что никогда в реальности и не существовало, оказалась слишком, несоразмерно велика: расплатой за это стало насильственное, волюнтаристское, ничем не обоснованное расчленение целостного тела России!

Распасться сама собой или, как чаще считают, в силу экономического краха Советская Россия не могла. Советская форма русской власти, *только формально* господствовавшая в России на протяжении большей части прошлого века, далеко еще не исчерпала свой потенциал и представляет собой возможное будущее русской власти на местном уровне. И даже узурпация Советской власти компартией оказывается ни при чем как таковая. В Китае

именно КПК, ни на йоту до сих пор не уступая своих политических позиций, стала инициатором и проводником экономических преобразований. Именно благодаря, а не вопреки ей в Китае вырос слой миллиардерных коммунистов-предпринимателей, ответственно относящихся к тем ресурсам, которые компартия позволила им собрать и толково распоряжаться на благо процветания собственного народа.

Россия была расчленена при обстоятельствах, когда на фоне действительной стагнации и дисбаланса в давно не реформируемой бюрократизированной экономике и связанных с этим социально-экономических проблем активизировалась национал-демократическая идеология, главным методом которой стала апелляция именно к химере якобы «реального» национального устройства, национальной структуры Советского Союза. Это обращение к химерическим «основаниям» СССР и стало, собственно говоря, главным двигателем расчленения России.

Когда в конце 1910-х — начале 1920-х годов большевики в нескольких псевдонациональных республиках, самопровозглашенных в то время на отдельных частях территории России, решили объединяться в единый государственный союз, они при этом имели общее мнение, что допускают и специально вводят в России национализм только с одной целью, а именно: для облегчения решения главной своей задачи — создания единого коммунистического, то есть *интернационального* (по сути — безнационального, «ни эллина, ни иудея») государства. Вводя национализм, они не ставили перед собой задачу (по сути своей буржуазную) национально-демократического развития своих республик.

Эту задачу (точно такую же, какая возникла и в 1991 году!) ставили тогда перед собой одни только проиграв-

шие потом большевикам буржуазные партии. Ее поддерживали и меньшевики — с позиций своей установки на превентивное развитие параллельно и одновременно национальной буржуазии также и национального пролетариата. Поэтому, собственно говоря, все нынешние независимые государства на территории исторической России с политэкономической точки зрения являются государствами *буржуазно-меньшевистскими*.

Большевистский национализм был специфичен и не самодостаточен: он был лишь средством для достижения совсем других целей. Некоторые из большевистских лидеров, обладавшие более прагматичным мышлением, прекрасно понимали, что они создают свой союз территориальных советских властей отнюдь не из имеющихся уже в наличии, сложившихся наций-государств, и что химера национализма используется ими только для того, чтобы максимально сохранить территориальную целостность России. По сути дела, СССР стал не более чем формой *перезагрузки* русской государственности, ее единства и целостности после очередной смуты в российской власти периода 1917—1922 годов, произведенной в стратегических целях сохранения государственно-территориального могущества России.

Поэтому идеологические (и историко-правовые!) основания расчленителей России, которые самочинно действовали в 1990—1992 годах, прежде всего в Беловежской Пуще, были и остаются более чем иллюзорными. Напротив, до сих пор актуальна стратегическая и, по сути, неизбывная русская историческая задача — сохранение России, исполняющей свою миссию соединения народов в мировой истории. Применительно к современным обстоятельствам это означает восстановление единства русской государственности из состояния раздробленности. Но в форме не возрождения

Советского Союза, как многие продолжают считать по инерции, а восстановления *исторической целостности* России, ее государственно-исторического единства.

В возрождении нуждается не СССР: это — химера, то, чего не было по самой его сущности. Была же и остается только Россия. Поэтому в возрождении из состояния государственного расчленения нуждается именно она. При этом не может быть ничего имперского и великодержавного в том мнении, что государственное возрождение России может и даже должно начаться с возрождения именно Российской Федерации как наиболее крупной ее государственно-исторической части.

Впрочем, все может произойти и по-другому — двигателем восстановления русского государственного единства может стать и любая другая из частей исторической России, потому что это восстановление может происходить только в совокупности всех ее исторических частей. И напротив, народ Росфедерации сам может снискать себе особый почет и уважение среди других народов, если воспользуется возможностью первым избавиться от опьянения национал-демократической идеологией, которой его до сих пор питают политические и интеллектуальные вожди РСФСР—РФ со второй половины 1980-х годов.

И вот все это нагромождение до сих пор не разобранных завалов неотрефлексированных, химерических и чисто волюнтаристских, идеологических конструкций в общественном сознании и задает тот сложный конкретно-исторический, историософский и политический контекст, который является фоном для двадцать третьего юбилея русской государственности. Между тем в современных внутри- и внешнеполитических условиях значение празднования 1150-летия России, подчеркивающего непрерывность и единство колоссальной истории русской госу-

дарственности, переоценить попросту невозможно. Эта тема, обладающая высоким потенциалом консолидации общественного сознания и подъема национального духа, могла бы стать основной идеей нового президентского срока, персонификация которого в РФ произошла на выборах 4 марта 2012 года. Кроме того, следует учесть, что в 2011 году отмечалось 20-летие таких судьбоносных политических событий, как ГКЧП и подписание Беловежских соглашений. И тема 1150-летия России, продуманная и поданная в том ключе, который мы постарались осветить выше, может стать достойным ответом тем, кто считает, что с 1992 года в мире существует только «новая Россия».

Сейчас уже поздно говорить об идеологии празднования. Но если бы в свое время была поставлена задача разработки таковой, то основным ее пунктом должно бы стать всестороннее подчеркивание непрерывности русской государственной истории начиная с 862 года. Заметим, кстати, что известная академическая дискуссия «норманисты vs антинорманисты» к сути празднования не имеет никакого отношения. Главное, что историками ни в России, ни за рубежом — нигде и никогда серьезно не оспаривалась как сама дата, так и ее значение для русской государственности. Более того, суть даже не в том, что Русское государство — это одно из старейших государств христианского мира. Дело не столько в общепризнанной древности Русского государства, сколько в самом факте непрерывности русской государственной истории на протяжении огромного исторического периода — истории, которая никогда не прерывалась даже в периоды снижения уровня государственного суверенитета.

Проще говоря, речь идет о факте *единственности* точки начала отсчета этой истории и ее внутреннем идейно-содержательном, если хотите, философском единстве. Этот идеологиче-

ский пункт празднования является при нынешнем состоянии диссипации исторического самосознания общества наиболее опасным и уязвимым местом, так как именно в этом пункте при существующем хаосе в историческом сознании возможны наибольшие спекуляции. Но одновременно этот же пункт должен был бы стать и ключевым моментом идеологической подготовки и смыслового насыщения концепции празднования.

Значимость его легко установить, проследив основные последствия реализации его в предполагаемой программе празднования для гражданско-исторического сознания. Дело в том, что признание *факта непрерывности* русской государственной истории, единственности точки начала отсчета этой истории ведет к тому, что все без исключения периоды этой истории, включая и советский, признаются в качестве эпох одной и той же единственной, единой и непрерывной русской истории. То есть, советская история признается такой же эпохой русской истории, как и любая другая, а советское государство — одной из разновидностей того Русского государства, которое ведет свое начало от призвания русских князей восточными славянскими и фино-угорскими племенами.

На основе признания факта непрерывности русской государственной истории возможно развитие *представления о единстве* русской истории во всем своеобразии ее различных периодов. Таким образом, факт непрерывности русской государственной истории является *стержнем* представления о единстве русской истории. Между тем это представление является ключевым в процессах *консолидации* исторического самосознания нашего общества на современном этапе. С другой стороны, представление о единстве русской истории оказывается базой для развития детальных и разветвлен-

ных представлений об исторической преемственности в рамках русской истории.

Выше уже говорилось о том, что развитие продуктивного правосознания в нашем обществе, стоящее одним из первых пунктов в актуальной повестке дня, должно опираться на развитое сознание исторической преемственности в эволюции общества, государства и права. Факт более чем тысячелетней непрерывной и прозрачной истории русского государства поднимает его авторитет в глазах как собственных граждан, так и народов других стран.

Но что в действительности готовит нам наступивший год, официально поименованный «Годом российской истории», год 1150-летия «зарождения российской государственности»? Скорее всего все будет как обычно: распределение и освоение госбюджетных и внебюджетных средств на праздничные и просветительские программы, которые будут реализованы в условиях, когда без ответа остаются коренные вопросы русской истории. Вопросы, которых не знал ни «благословенный» XIX, ни «проклятый» XX век в истории Отечества нашего. Они даны только нам. И только на нас, перед лицом наших предков и наших потомков, возложена задача ответить себе на всеобъемлющий вопрос «Что есть Отечество наше?», 1150-летие которого мы вроде бы собрались отметить в текущем году.

Наше упование, или Русская полития вчера, сегодня, завтра

Но, слава Богу, русская государственность не исчерпывается и не заканчивается одним только своим юбилеем. Мы знаем, и в этом состоит политическое упование партии возрождения исторической России, что очередной период ее раздробленности в свое время закончится, и она выйдет из нее окрепшая, достаточно сильная для того,

чтобы открыть новую эпоху в русской, а может быть, и в мировой истории. Тогда получит свое окончательное разрешение смущающий сегодня умы своей кажущейся безысходностью вопрос о единстве русской истории: что оно есть — благое пожелание или реальность?

Пока же мы можем только предполагать и идейно готовить пути к выходу из очередной русской смуты в правящих элитах, коих мы насчитываем четыре: XII век — смута так называемого периода феодальной раздробленности, начало XVII века — смута так называемого Смутного времени, начало XX века — смута 1917 года и периода Гражданской войны, конец XX века — смута, связанная с расчленением России на самостоятельные государства.

Принято считать, что всякое обсуждение проблем русской жизни в конечном итоге всегда приходит к двум неизбывным «русским вопросам»: кто виноват? и что делать? Мы позволим себе усомниться в этой пресловутой «вечности». Мы полагаем, что вопросы эти должны быть оставлены «благословенному» классическому XIX веку, когда еще не было сомнения в самом существовании России и в вечном продолжении ее истории, когда казалось, что нужно всего лишь только немного подправить, подновить то и другое, избавив их от двух главных бед — дураков во власти и плохих дорог, чтобы достигнуть некоего идеального состояния.

С другой стороны, «проклятый» XX век оставил на своем излете в наследство XXI веку два других нерешенных вопроса, невысказанных для XIX века: что есть Россия (равно — русское государство, русский народ, русская государственность)? и существует ли единство русской истории как должное и/или как историческая реальность?

В эпоху Интернета стало привычным в качестве первого приближения в оценке общественной значимости

того или иного предмета обращаться с соответствующим запросом к «поисковикам», чтобы узнать масштаб тематических ссылок на него. Наше обращение с запросом «единство русской истории» в русскоязычный Интернет дало летом 2008 года однозначный результат: ноль. Было, конечно, множество ссылок на каждое из этих трех слов по отдельности, но полное их сочетание не использовалось ни в одном ресурсе. Как можно было оценить этот факт на фоне того, что в обществе вот уже как 20 с лишним лет активно обсуждалась и переживалась тема революционных и реформаторских потрясений и связанных с ними социально-исторических «разрывов»? На наш взгляд, это означает только одно: исследователи и интеллектуалы прекратили всякие попытки поиска подходов к концептуальному единству представлений о русской истории (хотя бы даже только в форме постановки проблемы), а широкое общественное мнение утвердилось в признании практической недостижимости этого единства.

Этот вывод обескураживал: современное общество в Российской Федерации, да и в окружающем ее мире не видело необходимости и не испытывало осознанной потребности преодолеть это состояние расколотости, расщепленности собственного исторического сознания в том, что касается русской истории и, в частности, истории русского государства — настолько оно привыкло уже (или было приучено) жить в нем, в этом неопределенном состоянии. Между тем само русское мышление основано, прежде всего, на требовании рассматривать предмет с точки зрения его генетического, структурного, функционального и т. д. единства и прежде всего — с точки зрения полноты выражения в нем его собственной идеи. Об этом свидетельствует вся русская классическая философия. А философия, как известно,

является квинтэссенцией мышления в любом обществе, в каждом народе, вышедшем в своем развитии на уровень философского самосознания.

Мы не станем здесь обсуждать, каким образом, в силу каких причин у русских образовался этот разрыв между теоретическим мышлением и практическим самосознанием. Мы попытаемся дать здесь лишь первый набросок идей, которые, на наш взгляд, невозможно будет обойти в размышлениях по поводу единства русской истории. В силу его эскизности, неполноты и незавершенности мы даже не задаемся здесь вопросом об удачности или неудачности этой попытки. Надеемся только, что вслед за нашей число подобных попыток будет только увеличиваться.

Итак, удовлетворительное решение проблемы единства русской истории, по нашему мнению, должно состоять из двух частей. В одной из них, логически первой, единство русской государственности должно быть представлено («схвачено») в понятии, подлежащем последующей разработке. В другой части, логически второй, это определенное ранее понятие должно быть прослежено в конкретике его проявления (действия) в реальности русской истории.

Конечно, попытки концептуального осмысления русской истории делались и ранее. Однако в контексте задач, стоящих перед нами, нет места для их обзора. Тому есть три причины. Во-первых, знаменитые образцы подобного осмысления, данные в XVIII и XIX веках, не охватывают материалы русской истории в XX и XXI веках. Во-вторых, за единичным исключением, практически все попытки такой деятельности в XX веке, напротив, преследуют цель показать разность эпох русской истории, прерывистый, скачкообразный характер их последовательности. И в-тре-

тых, даже эти единичные попытки некритически принимают как само собой разумеющуюся данность отождествление РФ и России и исходят из этого в своих построениях.

На наш взгляд, опыт, накопленный русской историей по сию пору, достаточно полон, чтобы позволить нам выйти на понимание не просто более совершенной периодизации, а уже некоторой весьма общей типологии того, что обычно (но не совсем обоснованно) называют «русской государственностью». В этом последнем случае происходит неосознанное расширение сравнительно узкого самого по себе понятия «государство» на ту более широкую область русского политического устройства, которую мы предлагаем называть Русской политией — и в силу большей смысловой точности, и в силу необходимости отличения ее от более узкой области «государственности».

Нам представляется, что все историческое многообразие русского политического устройства может быть представлено посредством определенной динамической модели, отражающей взаимодействие (пересечение во взаимном действии) двух пар связанных между собой принципов или, говоря по-русски, начал. Первая пара представляет неразрывное единство действия в русской истории двух собственно политических начал, которым мы дали название «единодержавие» и «народоправие» (это последнее по-другому мы предлагаем называть также «община», что будет тоже очень точно и верно). Такое утверждение составляет парадокс, способный, как мы отчетливо это понимаем, смутить многих: как может «монархия» (действительная, а не театральная) быть в конструктивном союзе с «демократией»? Но мы настаиваем: сугубой особенностью политического устройства и определяемой им политической истории России является именно неразрывная, неунич-

тожимая связь названных нами двух начал. Это серьезно, принципиально отличает Русскую политику от политического устройства многих стран мира, особенно западных его провинций, где вся политическая конструкция развивалась в направлении все более сильного и жесткого противопоставления гражданского общества государству.

Попутно заметим, что современная западная политическая система демократии внутренне принципиально противоречива, так как в ней гражданское общество вторым этапом всячески давит на государство, которое на первом этапе само же и выбирало. Это происходит, на наш взгляд, потому, что пара «государство — общество» в западноевропейском варианте исторически складывалась принципиально разомкнутой и строилась в принципе на поглощении всей полноты государственности одним из полюсов этой пары. И этим она в корне отличается от востоко-европейского, в частности русского, варианта политического устройства, в котором эта пара представляет собой внутренне дифференцированное, но при этом неразделимое единство (по принципу «не слитно и не раздельно»), в котором, собственно, и заключается вся полнота реализации политического.

Графически изложенное может быть представлено следующим образом (см. Рис. 1):



Рис. 1. Сопоставление типических моделей политического устройства запада и востока Европы

Обозначения: Г — «государство»; О — «общество»; ЕД — единой державы; НП — народоправие (община).

Более того, мы утверждаем, что именно непонимание неустрашимого из русской истории, парадигмального для нее диалектического взаимодействия этих двух начал всегда являлось и по сию пору является главным источником трудностей в политической организации России. В том, что консенсус по поводу политического устройства Российской Федерации в нашем обществе, по признанию многих экспертов и несмотря на противоположные заявления представителей правящей элиты, до сих пор отсутствует, нам видится следствие именно этого недопонимания.

Эта особенность Русской политики была заложена уже самым первым актом ее конституирования — в легендарном призвании Рюрика (и неважно, произошло ли оно на самом деле; важно то, что так его представляло с самого своего начала русское историческое самосознание). Тогда полностью свободное само в себе, в принятии своих решений сообщество славянских и финно-угорских племен, только что сбросившее с себя непонравившуюся ей данническую зависимость от неких варягов, добровольно призвало внешнего по отношению к себе князя на вечное владение собой.

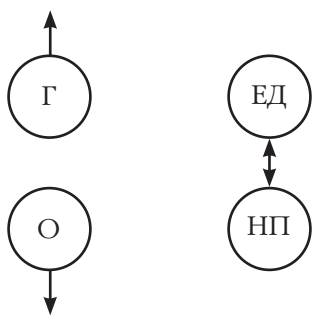
Примитивный и идеологически замусоренный взгляд видит здесь только акт рабского подчинения безмозглых, слабосильных, не способных управлять собой людей. Но дело в том, что призыв был именно владеть, то есть владеть как князь, княжить *над* собой, а не управлять собой. Эта разница современными людьми мало сознается: тогдашняя община не нуждалась во внутреннем управлении, она его имела. Владеть же, то есть княжить в понимании того периода, значило быть *единовластным* хозяином *над* землей и ее народом, а не самих этих земли и народа, что в свою очередь однозначно понималось только как их защита от внешних посягательств, обеспечение внешних связей и как непредвзятый

суд над делами, возникающими в процессе самоуправления народа, а не абсолютное своеволие над рабами. Князь не диктовал, потому что не имел права диктовать своим людям, как им жить, каким обычаем, как хозяйствовать и как получать доход, — заключенный с ним *ряд* (договор) не предусматривал этого. Не для этого он был приглашен, а для достойного и пожизненного (или вечного в перспективе потомков его рода) исполнения не очень широкого, но фундаментально важного, высокого круга обязанностей, в которых нуждалось пригласившее его сообщество.

Вторая пара представляет непрерывное взаимодействие в русской истории еще двух начал: начал просвещения, как мы их называем — «внутренней просвещенности» и «внешней образованности». Эти классические термины русской философии означают неразъединимые стороны целостного мировоззрения человека (неважно, будь он князь или простолюдин), императивом которого является неразрывная связь широчайших и всеобъемлющих знаний о всевозможных явлениях этого мира с пониманием источников их бытия, связи этих внешних форм мира с глубочайшими источниками их бытия. По сути дела, эти философские термины обозначают два важнейших аспекта целостности человеческой личности. Это тоже — еще одна, вторая — важнейшая особенность русского мироустройства, но уже на уровне каждой человеческой личности.

Вот в пересечении действия этих двух диалектических пар — можно сказать, диалектических начал русского мироустройства — и находится каждая конкретно-историческая форма Русской политики, которую мы находим в реалиях русской истории. Эту модель — так же, как и саму область исторической действительности, которую она моделирует, — имеет смысл называть моделью Русской политики или просто Русской политией.

Наглядно-графически данная модель Русской политики может быть представлена следующим образом:



Рис. 2. Динамическая модель Русской политики в «идеальной» конфигурации

Обозначения: ЕД — единойдержавие; НП — народоправие (община); ВП — внутренняя просвещенность; ВО — внешняя образованность.

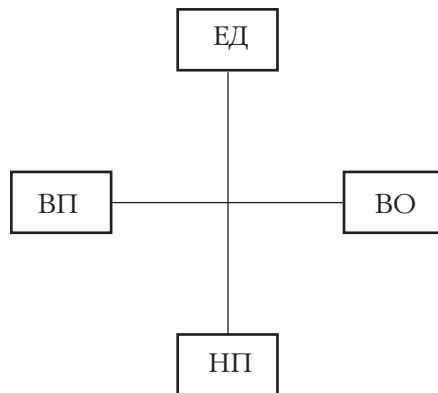

Рис. 3.1 и 3.2. Примеры различных (исторически реализованных или потенциальных) конфигураций в динамической модели Русской политики

Обозначения: ЕД — единойдержавие; НП — народоправие (община); ВП — внутренняя просвещенность; ВО — внешняя образованность.

Рисунок 2, в нашей интерпретации, должен отражать «идеальную» форму Русской политики, когда все ее начала находятся в гармоническом равновесии между собой. Рисунок 3 дает представление о том, как в принципе могут выглядеть все остальные возможные конфигурации. При этом понятно, что всевозможные различные конфигурации модели имеют собственную интерпретацию, соответствующую той или иной форме Русской политики, во-первых, уже реализованной в русской истории, во-вторых, не реализованной, но имеющей потенциальную (логическую) возможность для этого. Таким образом, данная модель является многофункциональной; применительно к ней можно выделить три функции:

— объяснительную, то есть анализ реалий исторического прошлого;

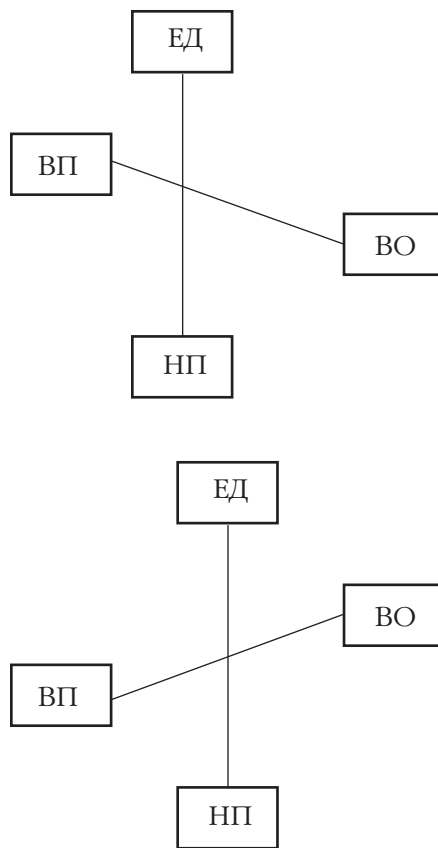
— прогностическую, то есть анализ реалий и прогноз поведения исторического настоящего;

— проективную, то есть анализ разных вариантов и моделирование возможного исторического будущего по исторически определенным или только предполагаемым параметрам конфигурации.

Важно также отметить, что модель эта носит принципиально плоскостной характер, то есть в ней запрещено обозначать каким-либо образом властную вертикаль с ее властными верхом и низом. То есть в плоскости данной модели по принципиальным соображениям не определяются, не задаются какие-либо и в любом смысле верх/низ, большее/меньшее, худшее/лучшее, положительный/отрицательный полюса и т. п. Однако точка пересечения линий ЕД—НП и ВП—ВО имеет важный функциональный характер: ее смещение от «идеального» центра, от сбалансированной середины отношений в этих диалектических парах указывает на процессы функционального превалирования одного начала и угнетения функции другого

в этих парах и в общей конфигурации модели.

Таким образом, в данной модели во всем множестве ее различных конфигураций может быть обеспечено единство интерпретации всех реалий, всех конкретно-исторических форм Русской политики в ее прошлом, настоящем и будущем. Вместе с тем реально-исторические конфигурации Русской политики во всех эпохах в большей или меньшей степени не совпадали с ее «идеальной», парадигмальной конфигурацией, которой выражается здоровый генетический код русской цивилизации. Хотя некоторые русские эпохи были в этом плане более или менее близки к идеалу.

Исходя из этого понимания, мы будем спорить со всеми, кто утверждает, что код русской цивилизации либо давно уже изменился, либо что его давно уже следует поменять и что из этого именно нужно исходить в реальной практике. Причем под «русской цивилизацией» в данном случае понимается весь тот исторический негатив, который, как мы считаем, является не чем иным, как только искажением, извращением в разных формах изначальной русской цивилизационной парадигмы.

Показать действие этой парадигмы во всем ходе русской истории, пронизав ее тем самым сплошными смысловыми, понятийными скрепами — задача сама по себе колоссальная. И во всем этом объеме это — несомненно, задача будущего. Теперь же мы покажем, по необходимости довольно схематично, как может работать данная модель Русской политики на отдельных конкретных примерах.

В объяснительной функции. В начальный период Русской политики единодержавие установилось в форме *княжества* (княжения). Как мы говорили выше, отличием этой исторически первой формы Русской политики было то, что Великий князь с младшими кня-

зьями держали в Русской земле, то есть в земле, которой, а также ее народу они дали свое имя, свое княжество, но в принципе не были собственниками этой земли. Да, эта земля стала их вотчиной, но не по собственности, а именно по княжению. Такую позицию приходится вынужденно принять, потому что с позиций «княжения как собственности» очень трудно понять что-либо в первый период русской истории и в первой форме Русской политики.

Княжество русского Великого князя со князьями в Русской земле с саможивущим, самодеятельным русским народом — вот суть взаимодействия пары «ЕД—НП» в исторически первом отделе Русской политики. Интерпретацию взаимодействия и баланс в паре «ВП—ВО» в этот и последующие периоды по всем известным фактам истории за недостатком места оставляем читателю в качестве самостоятельного упражнения по использованию модели.

Далее, как известно, баланс в паре «ЕД—НП» начал постепенно смещаться в сторону угнетения принципа народоправия (общины) сразу по двум трекам: во-первых, княжение Великих князей постепенно превращалось в их *господарство* — что принципиально различно. То есть Русская политика, а вместе с ней и Русская земля начали превращаться из княжества в *государство*, иначе называемое также *царством* или *империей*. Великий князь становился господарем (государем) Русской земли, то есть ее единоличным хозяином, собственником и распорядителем даже на уровне определяемых им самим частных владений внутри нее. Таким образом, государство в собственном смысле в рамках Русской политики — это только определенная историческая ее форма, но по инерции словоупотребления часто отождествляемая со всем ее многообразием; и во-вторых, самоуправление, самодеятельная общинность в Русской

земле в этот период также сократились внутренне.

Позднее, в первой четверти XX века, устанавливается очень необычный период и формат Русской политики, когда, *по-видимому*, начало народоправия (общины) крайне резко усиливает свои позиции в паре «ЕД—НП», принимая форму *Советов*, но, в сущности, по всем известным фактам можно наблюдать практически постоянное превалирование в ней начала единодержавия.

И наконец, в современный *республиканский* период, с начала 1990-х годов, мы увидели совершенно необычную для всего русского прошлого картину, когда типологическая модель Русской политики, ранее действовавшая в едином пространстве и связывавшая его собой, насильственным образом без всяких на то логических оснований была размножена, многократно дублирована (так что мы могли бы даже говорить о некоем своеобразном нарушении авторского права). При этом происходило складывание в каждом их многочисленных дублей собственной конфигурации взаимодействия четырех основных начал Русской политики.

Столь же очевидно и удивительно и то, что баланс отношений начал в паре «ЕД—НП» практически во всех этих дубликатах сохранять в этот период все конфигуративные черты прошлого — советского периода. И это при всей внешней риторике якобы радикального разрыва с собственным советским прошлым. А самые радикальные подвижки произошли только в паре «ВП—ВО».

Так нам видится линия единства и преемственности так называемой русской государственности сквозь призму типологической модели Русской политики до сего дня. И если говорить о будущем формате Русской политики, то, на наш взгляд, актуальной является опирающаяся на уже имеющийся опыт, но несколько неожиданная ком-

бинация в паре «ЕД—НП» единой державы — в форме княжения с народоправием (общинной) — в формате Советов. Естественно — при жестком балансе в паре «ВП—ВО», без которого невозможно интеллектуальное и нравственное здоровье народа: например, в виде сочетания внутри страны предельного экономического либерализма с предельно твердым духовно-нравственным консерватизмом.

Кроме того, представляется чрезвычайно важной и научно перспективной переинтерпретация русской истории в отношении ее периодизации от начала и до сего дня. Предлагаемая модель допускает введение новой периодизации как отражения и фиксации в историческом знании существенной, значимой смены конфигурации взаимодействия четырех начал в модели Русской политики. То есть, таким образом, можно будет увидеть единство русской истории на основе смены единой модели Русской политики и перестать смотреть на нее с точки зрения иллюзорных идеологических барьеров. В этом случае разные с идеологических точек зрения эпохи и периоды русской истории будут поняты как различные, иногда очень жесткие переконфигурации, но все-таки во все времена одной и той же цивилизационной модели. В итоге, опираясь на конкретный событийно-фактологический материал, можно будет видеть, какие именно искажения «идеальной» модели Русской политики вызывали те или иные характерные для того или иного периода события, тенденции и т. д.

В прогностической функции. Как оценить факт расчленения исторической России и современного ее пребывания в состоянии раздробленности? Совершенно очевидно, что единство русской истории пребывает сегодня в кризисе именно по причине множественного дублирования, если хотите, нелегитимного клонирования

Русской политики. С другой стороны, сама странность ситуации, когда не происходит смены парадигмы, но она только многократно дублируется, указывает на ее, по историческим понятиям, неравновесность, то есть временность. Это внушает оптимизм, определяемый мыслью, что такая исторически странная ситуация неслучайна. И что она в силу этого указывает направление выхода из кризиса также однозначно: восстановление единства русской истории, возрождение исторической России лежит на путях возвращения к единой парадигме русской цивилизации, которая, как мы показали выше, находит свое выражение в единой модели Русской политики. Подчеркнем, что под «исторической Россией» мы понимаем здесь не «прошлую Россию», не «ушедшую Россию», не «Россию, которую мы потеряли». Мы говорим о восстановлении историчности России, о возрождении исторической России как фактора мировой истории, определяющего ее ход во взаимодействии с другими такого же уровня и значения факторами.

В проективной функции. Ныне много рассуждают о необходимом характере «губернаторской власти» или, в нашей терминологии, о характере Русской политики на губернском уровне. «Идеальная», то есть равновесная конфигурация Русской политики применительно к этому вопросу требует сбалансированного учета всех четырех начал.

Это значит, что должна быть найдена, *во-первых*, форма баланса для одновременного осуществления принципа «единой державы» и принципа «народоправия». Например, это может быть достигнуто в следующем варианте: назначение президентом губернатора с полномочиями и ответственностью за безопасность, мобилизационную готовность, сбор налогов с губернии и суд, совмещаемое с выборностью губернской исполнительной власти,

имеющей полномочия и ответственность за рациональное хозяйствование и генерацию налогов в губернии, обеспечивающие вместе необходимые ресурсы для развития внутренней инфраструктуры и уплаты податей в единое государственное бюджет.

Во-вторых, структурно определяемый властный баланс должен быть здесь закреплён равной причастностью субъектов реализации принципов как «единодержавия», так и «народоправия» к началам современной профессиональной компетентности (то есть к началу «внешней образованности») и нравственного понимания смысла властной деятельности (то есть к началу «внутренней просвещённости»). Конкретный анализ должен дать возможность оценить степень смещения реальной модели Русской политики в той или иной губернии от её «идеального» состояния и сделать необходимые корректирующие импульсы на уровне единое государственного и губернских правительственных установлений, на персонально-кадровом уровне и т. д.

Вместо заключения

В настоящее время для русской истории, истории России наиболее опасны три главные угрозы в области

официальной исторической политики стран, существующих на её исторической территории:

— *ампутация* русской истории, то есть её сознательное, нарочитое, демонстративное укорачивание в интересах идеологической и политической целесообразности;

— *приватизация* русской истории, то есть присваивание только себе её корневых начал и общих сюжетов;

— *дифференциация* русской истории, то есть изобретение отличий, дифференцирующих историю стран, существующих на территории исторической России, друг от друга и от истории России в целом.

Подобные процессы идут сегодня во всех странах исторической России на фоне ритуальных, но пустых фраз об «общности исторической судьбы», за которыми не стоит никакого конкретного философского, богословского и научно-исторического содержания. Мы считаем все это болезнями очередной Русской смуты, которая, как и все предыдущие, когда-то, но обязательно, закончится. Мы принимаем её как необходимость, предвещающую также очередную, новую перезагрузку Русской политики, которая, как мы стремились показать, неотделима от целостности исторической России. ◆